

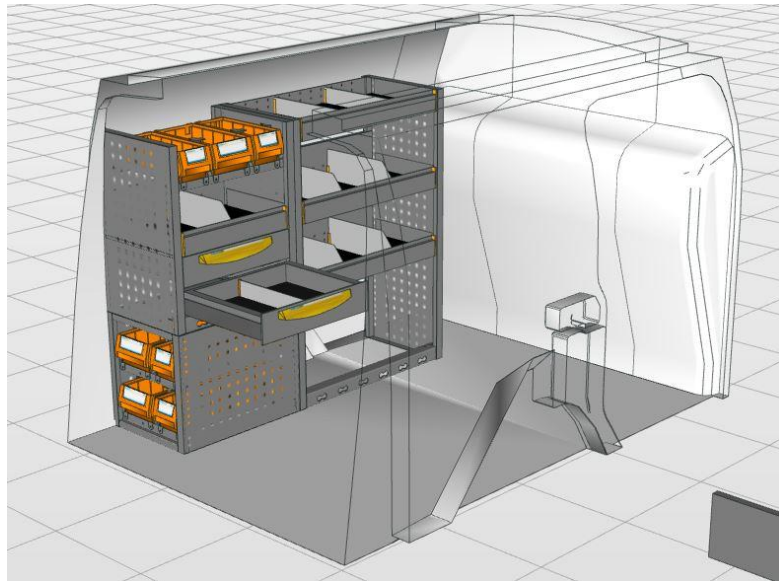

- Sterk als staal, licht als aluminium.
- Geconstrueerd als uw bedrijfswagen : Uit koker- en doosprofielen van verzinkt staal, die naderhand dompelbad werden gecoat.
- Goedkoper en duurzamer dan andere topmerken.

Opstelling: 936 MAR Ford Connect L1H1 compleet



Afmetingen Linker module: 1.000 x 1.225 x 365 mm H x B x D

Omschrijving links van boven naar beneden.

- 1 stuks Box Plus, licht gewicht frame voorzien van 3 stuks Multibox uit slagvast polypropyleen.
- 1 stuks Storage Plus, legbord met rubber inleg en verstelbare aluminium dividers.
- 2 stuks Heavy Duty Lade met stop in geopende toestand H = 100 mm.
- 1 stuks Frame Safety, verstevigingsframe voorzien van gaten ter bevestiging van sjordbanden.
- 2 stuks Multibox uit slagvast polypropyleen B= 120 mm.
- 2 stuks Multibox uit slagvast polypropyleen B = 160 mm.

Omschrijving rechts van boven naar beneden.

- 1 stuks Storage Top, legbord met 75 mm hoge achter- en voorzijde met rubber inleg en verstelbare aluminium dividers.
- 2 stuks Storage Plus, legbord met rubber inleg en verstelbare aluminium dividers.
- 1 stuks Frame Safety, verstevigingsframe voorzien van gaten ter bevestiging van sjordbanden.



- Sterk als staal, licht als aluminium.
- Geconstrueerd als uw bedrijfswagen : Uit koker- en doosprofielen van verzinkt staal, die naderhand dompelbad werden gecoat.
- Goedkoper en duurzamer dan andere topmerken.

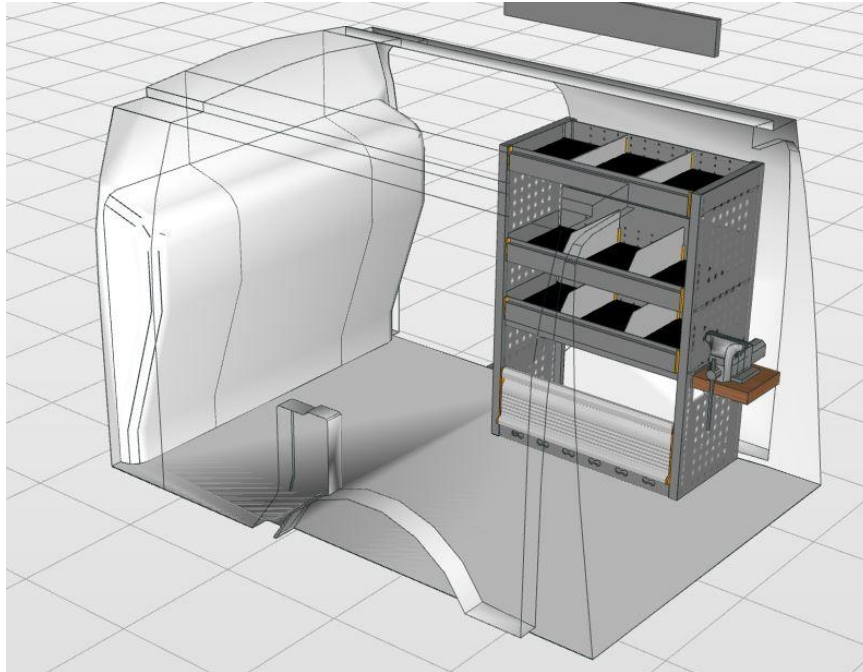

Afmetingen Rechter module: 1.000 x 717 x 365 mm H x B x D

- 1 stuks Storage Top, legbord met 75 mm hoge achter- en voorzijde met rubber inleg en verstelbare aluminium dividers.
- 2 stuks Storage Plus, legbord met rubber inleg en verstelbare aluminium dividers.
- 1 stuks Work Wood, werkblad bestaande uit 25 mm multiplex.
- 1 stuks Door Plus, licht gewicht aluminium klep.
- 1 stuks Frame Safety, verstevigingsframe voorzien van gaten ter bevestiging van sjorbanden.
- 1 stuks bankschroef, bekmaat 100 mm.