

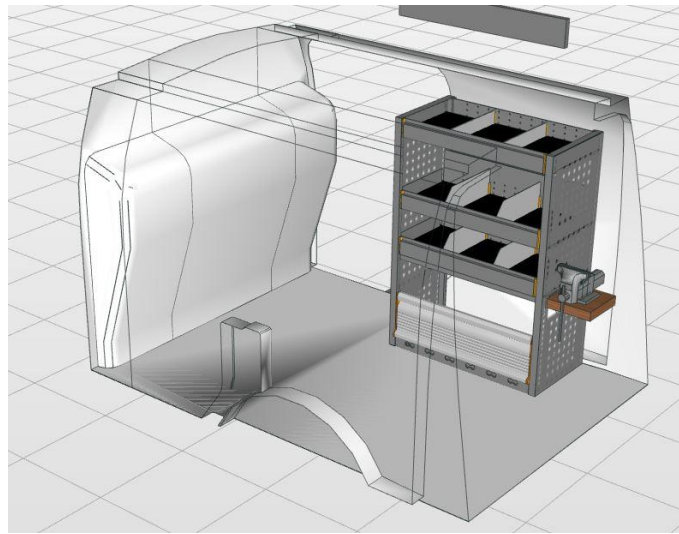

- Sterk als staal, licht als aluminium.
- Geconstrueerd als uw bedrijfswagen : Uit koker- en doosprofielen van verzinkt staal, die naderhand dompelbad werden gecoat.
- Goedkoper en duurzamer dan andere topmerken. 8 jaar garantie.

Opstelling: 941 MAR Ford Connect L1H1 rechterkant



Afmetingen Rechter module: 1.000 x 717 x 365 mm H x B x D
Gewicht totaal: 29,45 kg

- 1 stuks Storage Top, legbord met 75 mm hoge achter- en voorzijde met rubber inleg en verstelbare aluminium dividers.
- 2 stuks Storage Plus, legbord met rubber inleg en verstelbare aluminium dividers.
- 1 stuks Work Wood, werkblad bestaande uit 25 mm multiplex.
- 1 stuks Door Plus, licht gewicht aluminium klep.
- 1 stuks Frame Safety, verstevigingsframe voorzien van gaten ter bevestiging van sjorbanden.
- 1 stuks bankschroef, bekmaat 100 mm.